

LANA GROSSA · Modell des Monats | Model of the Month Dezember 2006 | December 2006

Das Modell des Monats



Filati Magazin 32, Modell 12

**Mille Pulli und Mütze
Bingo Handschuhe und Stulpen**

Pullover in Größe 36 und 40

Die Angaben für Größe 40 stehen in Klammern. Steht nur eine Angabe, so gilt diese für beide Größen.

Material:

Lana Grossa Qualität "Mille", 50% Merino extrafein, 50% Acryl, Pulli: ca. 500 (600) g Mütze: ca. 100 g Natur (Fb 17), Stricknadeln Nr. 7 und für die Mütze Stricknadeln Nr. 7 und 1 Häkelnadel Nr. 6.

Rippenmuster:

1 M re, 2 M li im Wechsel.

Zopfmuster:

Siehe Diagramm. Dargestellt sind nur Hinr. In den Rückr M str., wie sie erscheinen. Die 1. – 10. R stets wdh. 1 Kästchen = 1 M und 2 R.

Glatt links:

Hinr li, Rückr re.

Maschenprobe:

12 M und 16 R = 10 x 10 cm (Zopfmuster mit Nadeln Nr. 7);
10 M und 16 R = 10 x 10 cm (Rippenmuster mit Nadeln Nr. 7, gedehnt gemessen).

Pulli:

Vorderteil:

51 (65) M mit Nadeln Nr. 7 anschlagen und gleich im Zopfmuster arb.: Randm, 7 (9) x den Rapport wdh., Randm. In 33 cm Gesamthöhe für die Armausschnitte 1 x 3 (4) M beids. abk., dann in jeder 2. R 1 x 2 M und 1 x 1 M beids. abk. In 42 (45) cm Gesamthöhe für den V - Ausschnitt die Mittelm abk. und die rechte Vorderteilhälfte stilllegen. Mit den M der linken Vorderteilhälfte weiterarb. und für die Ausschnittschräge am linken Rand in jeder 2. R 2 x 2 M und 5 x 1 M abk. In 52 (55) cm Gesamthöhe die restl. M abk. Rechte Vorderteilhälfte gegengleich beenden.

Rückenteil:

Gleich wie das Vorderteil str., jedoch erst in 49 (52) cm Gesamthöhe für den Halsausschnitt die mittl. 9 M abk. Für die Rundung in jeder 2. R 1 x 3 M und 1 x 2 M abk. In 52 (55) cm Gesamthöhe die restl. M abk.

Ärmel:

26 (29) M mit Nadeln Nr. 7 anschlagen und im Rippenmuster str. Randm, 1 M re, * 1 M li, 2 M re, ab * stets wdh., 1 M li, 1 M re, Randm. Für die Ärmelschräge in der 9. R 1 x 1 M beids. zun., dann in jeder 10. R 2 x 1 M und in jeder 8. R 3 x 1 M beids. zun. In 35 cm Gesamthöhe für die Armkugel 1 x 3 M beids. abk., dann in jeder 2. R 10 x 1 M beids. abk. In 49 cm Gesamthöhe die restl. M abk. 2. Ärmel ebenso arb.

Fertigstellung:

Teile lt. Schnitt spannen, anfeuchten und trocknen lassen. Nähte schließen. Für die Ausschnittblende zunächst aus dem rückw. Halsausschnitt mit Nadeln Nr. 7 ca. 20 M auffassen und glatt links str. Dann in jeder R jeweils am Ende der R noch 4 x 3 M aus dem vorderen Halsausschnitt dazu nehmen = 44 M. Nun ebenso wieder zurück str., d.h. am Ende jeder R 4 x 3 M abk. Die restl. 20 M abk. Kragen zur Hälfte nach innen umschlagen und annähen.



LANA GROSSA · Modell des Monats | Model of the Month

Dezember 2006 | December 2006

Mütze

Grundmuster:

Maschenzahl teilbar durch 4 + Randm. **1. R (= Rückr):** alle M li. **2. R (= Hinr):** Randm, * aus der folg. M 3 M herausstr. (= 1 M re, 1 M li, 1 M re), 3 M li zusstr., ab * stets wdh., Randm. **3. R:** alle M li. **4. R:** Randm, * 3 M li zusstr., aus der folg. M 3 M herausstr. (= 1 M re, 1 M li, 1 M re), ab * stets wdh., Randm. Die 1. – 4. R stets wdh.

Maschenprobe:

13 M und 16 R = 10 x 10 cm (Grundmuster mit Nadeln Nr. 7)

Mütze:

Man beginnt mit der 1. Ohrenklappe. 10 M mit Nadeln Nr. 7 anschlagen und im Grundmuster str., dabei in der folg. 3. R 1 x 1 M beids. zun. und in der folg. 2. R 1 x 1 M beids. zun. = 14 M. Die zugenommenen M re str. in ca. 9 cm Gesamthöhe M stilllegen. Die 2. Ohrenklappe ebenso arb. Für die Mütze M anschlagen, dafür in der hinteren Mitte beginnen: 4 M anschlagen, die 14 M der 1. Ohrenklappe, 30 M anschlagen, dann die 14 M der 2. Ohrenklappe, 4 M anschlagen. = 66 M. Im Grundmuster weiterarb., dabei die M - Einteilung in Fortsetzung zu den Ohrenklappen arb. Ab 14 cm ab Mützenbeginn mit den Abnahmen beginnen, dafür gleichmäßig verteilt 3 x je 5 M li zusstr., es werden also 3 Rapporte abgenommen. Diese Abnahmen in jeder 4. Rd noch 2 x wdh. In der folg. 2. Rd immer 2 M li zusstr. Dann restl. M mit einem Faden zusammen ziehen.

Fertigstellung:

Rückwärtige Mützennaht schließen. Den unteren Mützenrand und den Rand der Ohrenklappen mit 1 Rd fe M und 1 Rd Krebsm (= fe M von li nach re) umhäkeln.

Stulpen und Handschuhe

Material:

Lana Grossa Qualität "Bingo", 100% Schurwolle Merino, Stulpen: ca. 200 g, Handschuhe: 100 g Natur (Fb 23), Stulpen: kurze Rundstricknadeln oder 1 Spiel Nadeln Nr. 4, Handschuhe: 1 Spiel Nadeln Nr. 4,5 und 5.

Bündchenmuster:

2 M re, 2 M li im Wechsel.

Zopf: 1. – 4. R:

Glatt re (Hinr re, Rückr li). **5. R:** 2 M auf 1 Hilfsnadel vor die Arbeit legen, 2 M re, dann die M der Hilfsnadel re. **6. R:** li. **7. und 8. R:** Glatt re. Die 1. – 8. R stets wdh.

Glatt rechts:

in Rd immer rechte M.

Stulpen:

80 M mit Nadeln Nr. 4 anschlagen, Arbeit zur Rd schließen und 4 cm im Bündchenmuster str. Nun * 2 M re, 2 M li, 4 M Zopf, ab * stets wdh. str. In 26 cm Gesamthöhe noch 4 cm im Bündchenmuster, dann M abk.

Maschenprobe:

18 M und 24 R = 10 x 10 cm (Glatt re mit Nadeln Nr. 5)

Handschuhe:

40 M mit dem Spiel Nadeln Nr. 4,5 anschlagen, Arbeit zur Rd schließen und 7 cm im Bündchenmuster str. Mit Nadeln Nr. 5 in glatt re weiterarb. Für den Daumenkeil beim rechten Handschuh die 2. M der 1. Nadel, beim linken Handschuh die 2. letzte M der 4. Nadel mit einem Faden markieren. Beids. der markierten M nun die Keilm wie folgt erweitern: **1. + 2. Rd:** 1 U arb. und diesen in der folg. Rd re verschränkt abstr. = 5 Keilmaschen. So fortfahren, d.h. jeweils beids. der Keilm 1 U arb. und diesen in der folg. Rd re verschr. abstr., bis die 11 M erreicht sind. Nun die Keilm stilllegen und dafür 5 Stegm neu anschlagen und in die Arbeit einfügen. Diese wie folgt wieder abn.: **1. Rd:** 2 M re verschr. zusstr., 1 M re, 2 M re zusstr. **2. Rd:** 3 M re, **3. Rd:** 3 M re zusstr. Bis zur Höhe des Ringfingers gerade weiterstr. Spitze: Die 2. und 3. M der 2. und 4. Nadel re überzogen zusstr. (= 1 M re abh., die folg. M re str., dann die abgeh. M überziehen) sowie die 3. und 2. letzte M der 1. und 3. Nadel re zusstr. Diese Abnahmen in jeder 2. Rd wdh. und zum Schluss die restl. 8 M mit 1 Faden zusammenziehen. Faden vernähen.

LANA GROSSA · Modell des Monats | Model of the Month

Dezember 2006 | December 2006

Abkürzungen:

arb. = arbeiten, **abk.** = abketten, **Fb** = Farbe, **li** = links, **LL** = Lauflänge, **M** = Masche/Maschen, **R** = Reihe/Reihen, **Rd** = Runde/Runden, **re** = rechts, **str.** = stricken, **zusstr.** = zusammenstricken, **Rapport** = die Maschen-Gruppe, die wie angegeben wiederholt wird, **Höhenrapport** = die Reihen, stets wiederholt werden.

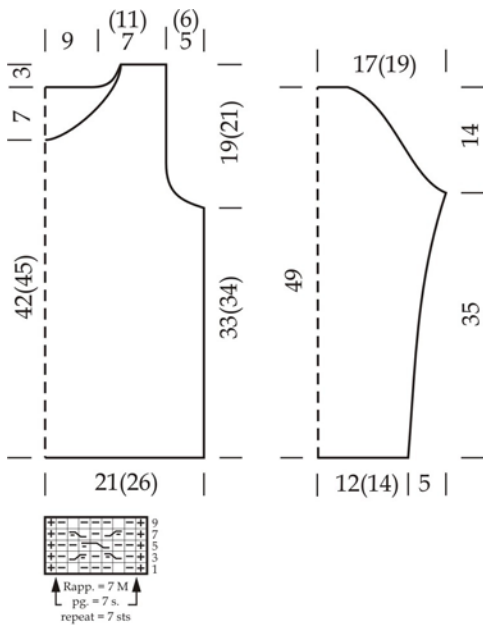

Zeichenerklärung:

- ⊕ = Randm
- = 1 M re
- ◻ = 1 M li
- ⊞ = 1 M auf 1 Hilfsnadel vor die Arbeit legen, 1 M li, dann die M der Hilfsnadel re
- ⊟ = 1 M auf 1 Hilfsnadel hinter die Arbeit legen, 1 M re, dann die M der Hilfsnadel li
- ⊠ = 1 M auf 1 Hilfsnadel vor die Arbeit legen, 1 M re, 1 M li, dann die M der Hilfsnadel re

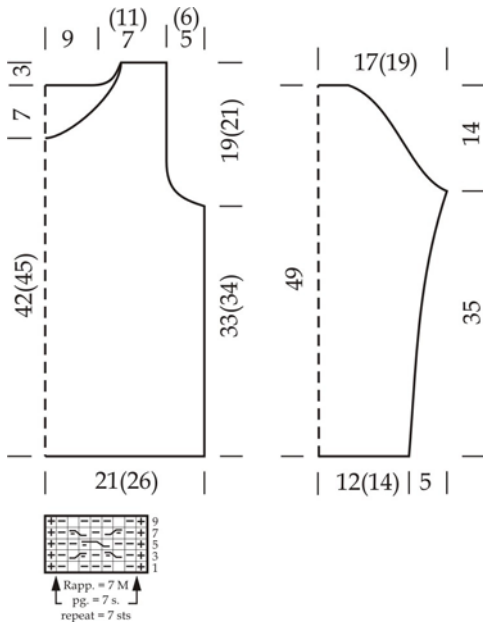

Legend

- ⊕ = edge st
- = K1
- ◻ = P1
- ⊞ = 1 st on cable needle at front of work, P1, then K st on cable needle
- ⊟ = 1 st on cable needle at back of work, K1, then P st on cable needle
- ⊠ = 1 st on cable needle at front of work, K1 P1, then K st on cable needle

LANA GROSSA · Modell des Monats | Model of the Month Dezember 2006 | December 2006

Model of the Month



Filati Magazine 32, Model 12

Mille sweater and cap
Bingo turn-ups and gloves

Sweater size 36 and 40

Figures in brackets are given for size M. If only one figure is given, it applies to all sizes.

Materials:

Lana Grossa Qualität "Mille", 50% merino extrafine, 50% acrylic, sweater: approx. 500 (600) g cap: approx. 100 g nature (col 17), 7 mm needles and for the cap 7 mm needles and one 6 mm crochet hook

Rib pattern:

K1 P2 alt.

Cable pattern:

see diagram. Only right side rows are given. On return rows work sts as set. Rep rows 1 – 10 for pattern. 1 square = 1 st and 2 rows

Reversed stockinette stitch:

P on right side, K on wrong side

Gauge:

12 sts and 16 rows to 10 cm or 4" square (cable pattern with 7 mm needles); 10 sts and 16 rows to 10 cm or 4" square (rib pattern with 7 mm needles, measured stretched)

Sweater:

Front:

cast on 51 (65) sts with 7 mm needles and cont in cable pattern: edge st, rep patt g 7 (9) times, edge st. When work measures 33 cm or 13" from beginning bind off 1 x 3 (4) sts at each end, then on every alt row 2 sts once and 1 st once at each end. When work measures 42 (45) cm or 16 ½ (17 ¾) " from beginning bind off for V-neck the center st and slip sts of right front onto a length of yarn. Cont over sts of left front, for neck shaping bind off on every alt row 2 sts twice and 1 st 5 times. When work measures 52 (55) cm or 20 ½ (21 ¾) from beginning bind off rem sts. End right front in reverse.

Back:

work as for front. When work measures 49 (52) cm or 19 ¼ (20 ½)" from beginning bind off for neck the 9 sts center sts. At neck edge bind off every alt row 3 sts once and 2 sts once. When work measures 52 (55) cm or 20 ½ or 21 ¾" from beginning bind off rem sts.

Sleeves:

cast on 26 (29) sts with 7 mm needles and cont in rib pattern: edge st, K1 * P1 K2, rep from *, P1, K1, edge st. For sleeve shaping inc on 9th row 1 st once at each end, then on every 10th row 1 st twice and on every 8th row 1 st 3 times. When work measures 35 cm or 13 ¾" from beginning bind off for sleeve top 3 sts once at each end, then on every alt row 1 st 10 times. When work measures 49 cm or 19 ¼" from beginning bind off rem sts. Work 2nd sleeve alike.

Finishing:

Block pieces to measurements, cover with a damp cloth and leave to dry. Join seams. For neck band pick up along neck back with 7 mm needles approx. 20 sts and cont in reversed stockinette stitch. Then pick up on every row at the end of row each time another 3 sts 4 times = 44 sts. Work return row alike = at the end of every row bind off 3 sts 4 times. Bind off rem 20 sts. Fold collar half over wrong side and sew on.



LANA GROSSA · Modell des Monats | Model of the Month

Dezember 2006 | December 2006

Cap

Basic pattern:

number of sts multiple of 4 + edge st. **1st row (= wrong side):** P all sts. **2nd row (= right side):** edge st, * into foll st work 3 sts (= K1 P1 K1), P3 tog, rep from *, edge st. **3rd row:** P all sts. **4th row:** edge st, * P3 tog, into foll st work 3 sts (= K1 P1 K1), rep from *, edge st. Rep rows 1 – 4.

Gauge:

13 sts and 16 rows to 10 cm or 4" square (basic pattern with 7 mm needles)

Cap:

start with 1st ear flap. Cast on 10 sts with 7 mm needles and cont in basic pattern, on 3rd row inc 1 st once at each end and inc on 2nd foll row 1 st once at each end = 14 sts. K inc sts. When work measures approx. 9 cm or 3 5/8" from beginning slip sts onto a length of yarn. Work 2nd ear flap alike. For head of cap work as foll, starting at center back: cast on 4 sts, pick up 14 sts of 1st ear flap, cast on 30 sts, then pick up 14 sts of 2nd ear flap, cast on 4 sts = 66 sts. Cont in basic pattern, arrange patt in cont. of ear flaps. When work measures 14 cm or 5 1/2" from beginning of cap start dec, P 5 sts tog 3 times evenly across, thus dec 3 patt g. Rep these dec on every 4th round another twice. On 2nd foll round P2 tog each time. Tighten work with the yarn.

Finishing:

join back seam. Along lower edge of cap and border of ear flaps crochet 1 round sc and 1 round crab sts (=sc from left to right).

Turn-ups and gloves

Materials:

Lana Grossa quality "Bingo", 100% wool merino, turn-ups: approx. 200 g, gloves: 100 g nature (col 23), turn-ups: short circular needle or double-pointed needles size 4 mm, gloves: 4.5 and 5 mm double-pointed needles.

Border pattern:

alt K2, P2.

Cable: Rows 1-4:

stockinette stitch (K on right side, P on wrong side). **5th row:** slip 2 on cable needle and leave at front of work, K2, then K2 on cable needle. **6th row:** p. **Rows 7 and 8:** stockinette stitch. Rep rows 1-8 for pattern.

Gauge:

18 sts and 24 rows to 10 cm or 4" square (stockinette stitch with 5 mm needles)

Stockinette stitch:

cast on 80 sts with 4 mm needles, join in round and work 4 cm or 1 5/8" in border pattern. Then * K2, P2, 4 sts cable, rep from *. When work measures 26 cm or 10 1/4" from beginning work another 4 cm or 1 5/8" in border pattern. Bind off.

Gloves:

cast on 40 sts with 4.5 mm double-pointed needles, join in round and work 7 cm or 2 3/4" in border pattern. Cont with 5 mm needles in stockinette stitch. For thumb gusset work as foll: right glove mark 2nd st on 1st needle, left glove mark 2nd st from end of 4th needle with a length of yarn. On either side of marked sts enlarge gusset sts as foll: **Rounds 1 and 2:** 1 yo, on next round K1 tbl into yo = 5 gusset sts. Cont as given = on either side of gusset sts work 1 yo. On foll round K1 tbl into yo until there are 11 sts. Slip gusset sts onto a length of yarn and cast on 5 gusset sts, cont. As foll: dec gusset sts: **1st round:** K2 tog tbl. K1, K2 tog. **2nd round:** K3. **3rd round:** K3 tog. Cont straight to level of ring finger. **Tip:** work slip dec over sts 2 and 3 on needles 2 and 4 (= slip 1 knitwise, K1, pass slipped st over) and K tog sts 3 and 2 from end of needles 1 and 3. Rep these dec on every alt round. At the end tighten rem 8 sts with a length of yarn. Sew yarn off.

Abbreviations:

alt = alternately, **ch** = chain, **col** = colour, **cont** = continue, **dc** = double crochet, **dec** = decrease, **dtr** = double treble, **foll** = following, **gst** = garter stitch, **htr** = half treble, **inc** = increase, **K** = knit, **mt** = meterage, **P** = purl, **patt** = pattern, **patt g_e(MS)** = pattern group, **psso** = pass slipped st(s) over, **rem** = remaining, **rep** = repeat, **rev stst** = reversed stocking stitch, P 1 row, K 1 row, **Rs** = right side, **slst** = slip stitch, **st(s)** = stitch(es), **stst** = stocking stitch, K 1 row, P 1 row, **tbl** = through back of loop, **tog** =

LANA GROSSA · Modell des Monats | Model of the Month Dezember 2006 | December 2006

together, **tr** = treble, **Ws** = wrong side, **Wwm** = when work measures, **yo** = yarn over needle, **Ärmel** = sleeves, **Vorder- und Rückenteil** = front and back