

LANA GROSSA · Modell des Monats | Model of the Month September 2007

Das Modell des Monats



Filati Handstrick 31, Modell 33

Mood Jacke

Größe 38/40 (42/44)

Die Angaben für Größe 42/44 stehen in Klammern, ist nur eine Angabe gemacht, so gilt sie für beide Größen.

Material:

Lana Grossa "Mood" (60% Merino extrafine, 22% Polyamid, 18% Seide, LL = 120 m/50 g) 350 (400) g Schwarz (Fb 9). Stricknadeln Nr. 5,5 - 6 sowie 8 silberne Knöpfe und ein schwarzer Knopf für den verdeckten Innenknopf (von Union Knopf).

Strukturmuster:

Hin-R: Rand-M, * 1 M li, 1 M re, 1 M wie zum Linksstr. abheben (Faden hinter der M weiterführen), 1 M re, ab * stets wdh., Rand-M. Rück-R: alle M li str.

Rippenmuster:

Hin-R: 1 M re, 1 M li im Wechsel. Rück-R: M str., wie sie erscheinen.

Maschenprobe:

Strukturmuster: 16 - 17 M und 26 - 27 R = 10 x 10 cm.

Rechtes Vorderteil:

30 (34) M anschlagen und im Strukturmuster str., dabei mit Rand-M, 1 M re beginnen und 1 M li, Rand-M enden. Bei 26 (30) cm Höhe für den Armausschnitt am linken Rand 1 x 3 M und 6 x je 1 M in jeder 2. R abk. = 21 (25) M. Bei 21 cm Armausschnitthöhe (= 47 (51) cm Gesamthöhe) für die Schulterschrägung ab linkem Rand 4 x je 4 M und 1 x 5 M (5 x je 5 M) in jeder 2. R abk.

Linkes Vorderteil:

gegengleich zum rechten Vorderteil str. (nach der Rand-M mit 1 M li beginnen).

Rückenteil:

83 (91) M anschlagen und im Strukturmuster str. Bei 26 (30) cm Höhe beidseitig für die Armausschnitte 1 x 3 M und 6 x je 1 M in jeder 2. R abk. = 65 (73) M. Ab 21 cm Armausschnitthöhe beidseitig die Schulterschrägungen wie beschrieben beginnen, gleichzeitig mit Beginn der 3. Schulterabnahme (= 48 (52) cm Gesamthöhe für den Halsausschnitt die mittleren 15 M abk. und beide Seiten getrennt beenden, dabei für die Ausschnitttrundung in jeder 2. R noch 2 x je 2 M abk.

Ärmel:

51 M anschlagen und im Strukturmuster str. Ab 10 cm Höhe für die Ärmelschrägung beidseitig 5 x je 1 M in jeder 10. R zunehmen = 61 M. Ab 30 cm Gesamthöhe für die Armkugel beidseitig 1 x 3 M, 1 x 2 M, 15 x je 1 M, 1 x 2 M in jeder 2. R abk., dann restliche 17 M abk.

Fertigstellung:

Breite Verschlussblende: aus dem geraden Rand des rechten Vorderteils (siehe Pfeil im Schnitt) mit Ausnahme der letzten 5 cm vor dem Schulterpunkt (= ca. 45 (49) cm vordere Länge) ca. 77 (83) M auffassen und im Rippenmuster str., dabei am linken (oberen) Rand für die kurze Ausschnitttrundung gleich in der 2. R 2 M abk., dann noch 2 x je 1 M in jeder 2. R abk. Bei 12 cm Gesamthöhe 4 Knopflöcher (= je 1 Umschlag, 2 M zusstr.) einarb., das 1. Knopfloch 4 M ab oberem Ausschnitttrand, die folgenden mit je 9 cm Abstand. Bei 14 cm Blendenhöhe M abk. Die Verschlussblende des linken Vorderteils gegengleich arb., jedoch nur ein Knopfloch wie das oberste beim rechten Vorderteil arb. Schulter-, Seiten- und Ärmelnähte schließen, Ärmel einsetzen. Für den Kragen aus dem rückwärtigen Ausschnitttrand und beidseitig bis zum Beginn der Blenden-Ausschnitttrundung je ca. 75 M auffassen und 11 cm im Rippenmuster str., dann M abk. Je 4 Knöpfe auf beide Blenden nähen (siehe Foto), den einzelnen Knopf unter den oberen Knopf der rechten Blende nähen.



LANA GROSSA · Modell des Monats | Model of the Month

September 2007

Abkürzungen:

arb. = arbeiten, **abk.** = abketten, **Fb** = Farbe, **li** = links, **LL** = Lauflänge, **M** = Masche/Maschen, **R** = Reihe/Reihen, **Rd** = Runde/Runden, **re** = rechts, **str.** = stricken, **zusstr.** = zusammenstricken, **Rapport** = die Maschen-Gruppe, die wie angegeben wiederholt wird, **Höhenrapport** = die Reihen, stets wiederholt werden

Ärmel / Sleeve

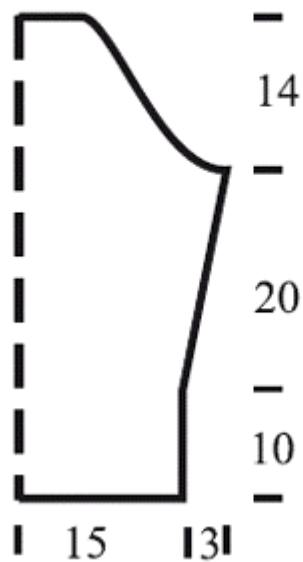

Rechtes Vorderteil und Rückenteil / Right front and back

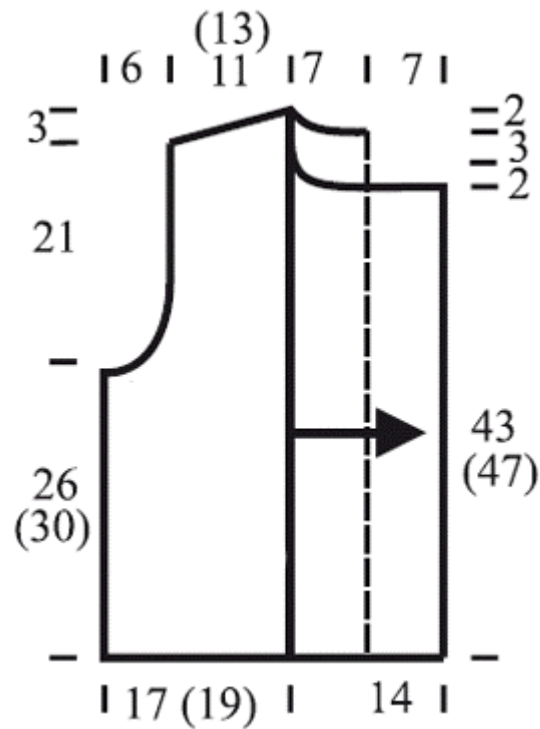

LANA GROSSA · Modell des Monats | Model of the Month September 2007

Model of the Month



Filati Handknitting 31, Model 33

Mood cardigan

Size 38/40 (42/44) – (M) L

Figures for size 42/44 (L) are given in brackets. If only one figure is given, it applies to all sizes.

Materials:

Lana Grossa "Mood" (60% virgin wool, 22% polyamide, 18% silk; 120 m [131 yds]/ 50 g): 350 (400) g black (col 9). Knitting needles: size 5.5 mm – 6 mm (US 9 – 10/UK 5 – 4). 8 silver buttons and one black button (for inside) (from Union Knopf).

Textured pattern:

Rs row: Edge st, * p1, k1, slip 1 p-wise (with yarn behind work), k1, rep from * cont. Ws row: P all sts.

Rib pattern:

Rs row: K1, p1 alt. Ws row: Work sts as they appear.

Gauge:

Textured pattern: 16 – 17 sts and 26 – 27 rows = 10 x 10 cm (4" x 4").

Right Front:

Cast on 30 (34) sts. Work textured pattern, beg with edge st, k1 and ending with p1, edge st. When work measures 26 (30) cm (10 1/4" [12"]) from beg, work armhole on left edge as foll: in every other row, bind off 3 sts 1x and 1 st 6x (= 21 [25] sts). When armhole measures 21 cm (8 1/4") (= 47 [51] cm / 18 1/2" [20 1/4"]) from beg of work, work shoulder shaping on left edge as foll: in every other row, bind off 4 sts 4x and 5 sts 1x (5 sts 5x).

Left Front:

Work as for right front, reversing shaping (beg with edge st, p1).

Back:

Cast on 83 (91) sts and work textured pattern. When work measures 26 (30) cm (10 1/4" [12"]) from beg, work armholes on both sides as for front (= 65 [73] sts). When armholes measure 21 cm (8 1/4"), beg shoulder shaping on both sides as for front. Simultaneously with beg of the 3rd shoulder dec (= 48 [52] cm / 19 1/4" [20 1/2"]) from beg of work, bind off center 15 sts for neck and complete each side separately, at neck edge binding off 2 sts 2x in every other row.

Sleeve:

Cast on 51 sts and work textured pattern. When sleeve measures 10 cm (4") from beg, inc 1 st on each side of every 10th row 5x (= 61 sts). When sleeve measures 30 cm (12") from beg, work sleeve cap as foll: on each side of every other row, bind off 3 sts 1x, 2 sts 1x, 1 st 15x, 2 sts 1x, then rem 17 sts

Finishing:

Wide front band: Pick up approx. 77 (83) sts from straight edge of right front (see arrow in diagram), except for the last 5 cm (2") before the shoulder point (= approx. 45 [49] cm / 17 3/4" [19 1/4"]) front length). Work in rib pattern. For the short neck curve on left (upper) edge, bind off 2 sts in the 2nd row, then bind off 1 st in every other row 2x. When band measures 12 cm (4 3/4") from beg, work 4 buttonholes (each = 1 yo, k2tog). Work 1st buttonhole 4 sts from neck edge and space rem 3 buttonholes each 9 cm (3 1/2") apart. When band measures 14 cm (5 1/2") from beg, bind off all sts. Work band on left front in same manner, reversing shaping and working only one buttonhole as for upper buttonhole on right front band. Sew shoulder, side, and sleeve seams. Set sleeves in armholes. For the collar, pick up approx. 75 sts from front neck edges (up to beg of neck curve on band) and from back neck edge. Work 11 cm (4 1/2") rib pattern then bind off all sts. Sew 4 buttons to each band (see photo). Sew single button to inside of right band, behind upper button.



LANA GROSSA · Modell des Monats | Model of the Month

September 2007

Abbreviations:

alt = alternately, **ch** = chain, **col** = colour, **cont** = continue, **dc** = double crochet, **dec** = decrease, **dtr** = double treble, **foll** = following, **gst** = garter stitch, **htr** = half treble, **inc** = increase, **K** = knit, **mt** = meterage, **P** = purl, **patt** = pattern, **patt g_(MS)** = pattern group, **psso** = pass slipped st(s) over, **rem** = remaining, **rep** = repeat, **rev stst** = reversed stocking stitch, P 1 row, K 1 row, **Rs** = right side, **slst** = slip stitch, **st(s)** = stitch(es), **stst** = stocking stitch, K 1 row, P 1 row, **tbl** = through back of loop, **tog** = together, **tr** = treble, **Ws** = wrong side, **Wwm** = when work measures, **yo** = yarn over needle, **Ärmel** = sleeves, **Vorder- und Rückenteil** = front and back